

Technische Daten			
Nennspannung	U_N	[Volt]	12
Leerlaufdrehzahl	n_0	[min ⁻¹]	155
Nenn Drehmoment	M_N	[Nm]	1,50
Einschaltdauer	%		10
Ein		[min]	
Anlaufmoment	M_A	[Nm]	6,50
Getriebeübersetzung			29:1
Ankerwiderstand	2Lamellen	R	mOhm
	4Lamellen	R	mOhm
Zahnradwerkstoff			Kunststoff
Hall IC			X
Impulse/Umdrehung Antriebswelle			29
Ausgangskanäle			1
Bemerkung		L=106 mm, 1-gängige Schnecke	
Schutzart			IP40
Gewicht		[kg]	0,88

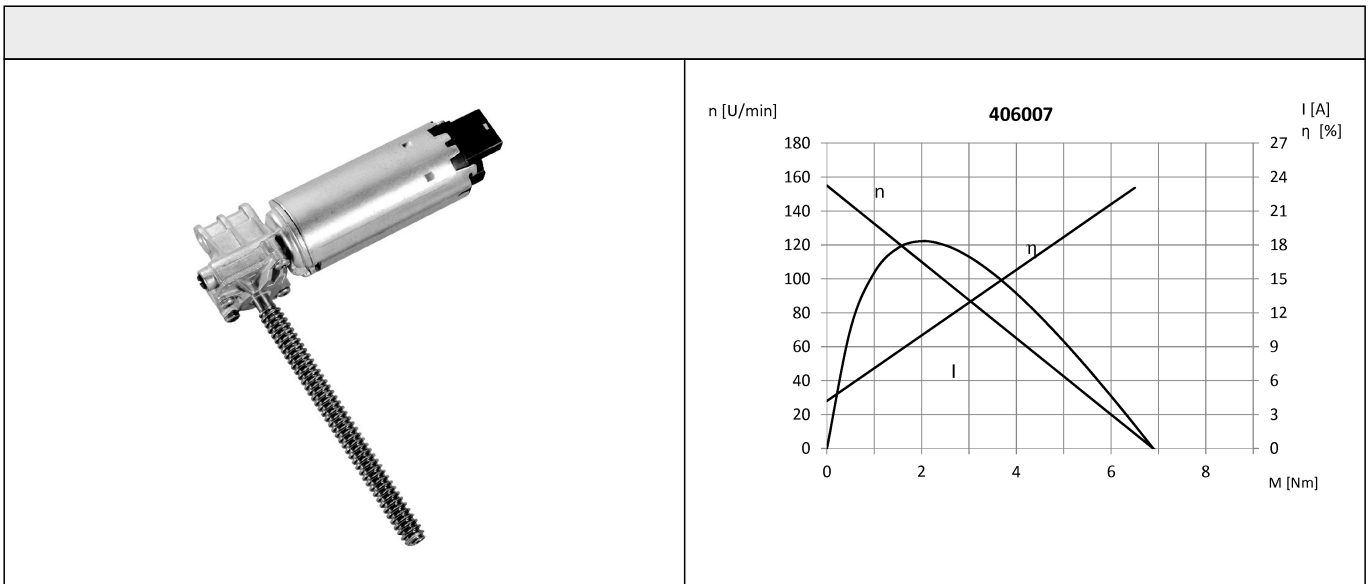
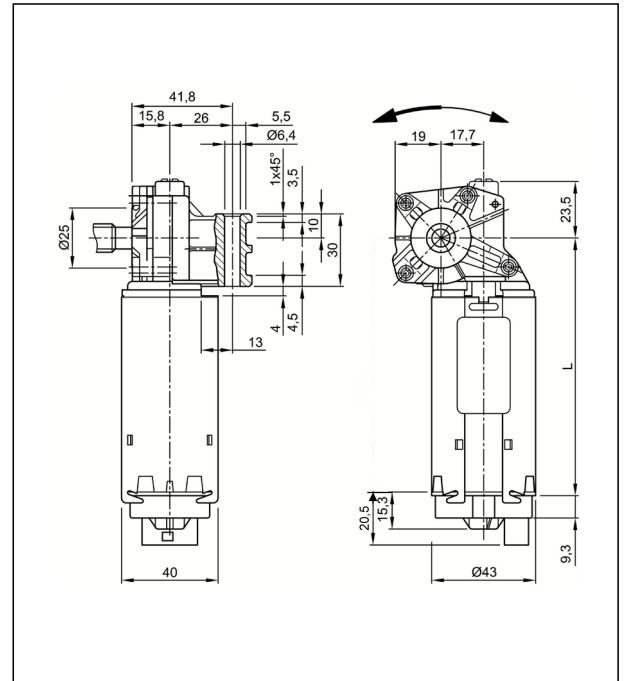

Abtriebswelle W406007

① Shaft 7/16-8 STUB ACME RH

Schaltbild S93

I Stecker 1
II Stecker 5

Hallgeber S140

Anschluss K220

I Steckergehäuse 5-polig
TYCO C-208-15621 (Z)
II Gegenstecker
TYCO 1379217-3
+ TYCO 1379218-2